

# RIKTLINJER FÖR UTESERVERINGAR SÖDERKÖPINGS KOMMUN



[www.soderkoping.se/riktlinjeuteservering](http://www.soderkoping.se/riktlinjeuteservering)

Fastställd av Samhällsbyggnadsnämnden 2023-03-01



SÖDERKÖPING.SE

## INNEHÅLLSFÖRTECKNING

|   |    |
|---|----|
| Bakgrund                                      | 3  |
| Karta över områden som omfattas av riktlinjen | 4  |
| Syftet med Riktlinjer för uteservering        | 5  |
| Riksintresse för Kulturmiljövården            | 5  |
| Offentlig plats                               | 5  |
| Krav på polistillstånd                        | 5  |
| Avgifter                                      | 5  |
| Utformning                                    | 6  |
| Uteserveringens golv                          | 7  |
| Markiser och parasoll som tak                 | 7  |
| Serveringarnas staket                         | 8  |
| Möbler  | 8  |
| Exempel på möbler                             | 8  |
| Uppföljning och kontroll                      | 9  |
| Vad säger lagen?                              | 9  |
| Så här ansöker du                             | 10 |

## BAKGRUND

Den offentliga platsen tillhör alla, den är allmänhetens plats och ska därför vara tillgänglig för alla. Dessa riktlinjer är framtagna för att ge stöd till de som önskar använda en offentlig plats i Söderköpings kommun för sin uteservering. Riktlinjen ska även underlätta för tjänstepersoner på Samhällsbyggnadsförvaltningen samt Serviceförvaltningen vid handläggning av tillstånd och eventuell bygglovgivning. Riktlinjen handlar om att utforma uteserveringarna så att alla kan få tillgång till dessa samt att de smälter in i stadsbilden på ett väl anpassat sätt. På så vis kan de fortsätta att vara en tillgång i stadsmiljön och bidra till en levande stadskärna. Riktlinjen ska även fungera vid ett yttrande till polismyndigheten. Denna riktlinje bygger på de lagar som styr hur den allmänna platsen ska utformas och användas samt hur vi ska arbeta med vårt gemensamma kulturarv i Söderköpings kommun. Riktlinjen är framtagen av en arbetsgrupp bestående av tjänstepersoner från Samhällsbyggnadsförvaltningen och Serviceförvaltningen. Turism- och näringslivs- chef samt stadsarkitekten har genomfört ett informationsmöte med intressenter från näringslivet.

Riktlinjen för uteserveringar träder ikraft 2023-04-01 efter antagande i Samhällsbyggnadsnämnden. Sökanden har en övergångsperiod om 2 år på sig att anpassa sin uteservering till gällande riktlinjer fram till och med 2025-04-01. Även efter övergångsperiodens slut kan anpassade bedömningar göras vid behov.

Ingen rikstäckande reklam får förekomma på inramning, parasoll eller möbler. Reklam för den verksamhet som innehar uteserveringen tillåts.

Parasoller och markiser ska vara neutrala, enfärgade och i en färg som är anpassad till byggnadens färgskala.

Under parasoller och markiser på uteserveringen ska det vara minst 2,3 meter fri höjd.

Möbler, skyltar, markiser och utsmyckningar ska rymmas inom avgränsad yta. För gatupratrare utanför inramning krävs särskilt tillstånd.

Möbler ska stå direkt på markytan. Upphöjt trægolv godkänns endast undantagsvis.

Bild framtagen av  
Emmy Walmark

Inramningens höjd ska inte överstiga 1,1 meter, ska vara lätt att flytta och ha en entré som är minst 1 meter bred.

Bord och stolar ska vara tillgängliga för alla och ska vara av god kvalitet, neutral färgskala och inte vara bländande.

**KARTA ÖVER OMRÅDEN SOM OMFATTAS AV RIKTLINJEN**

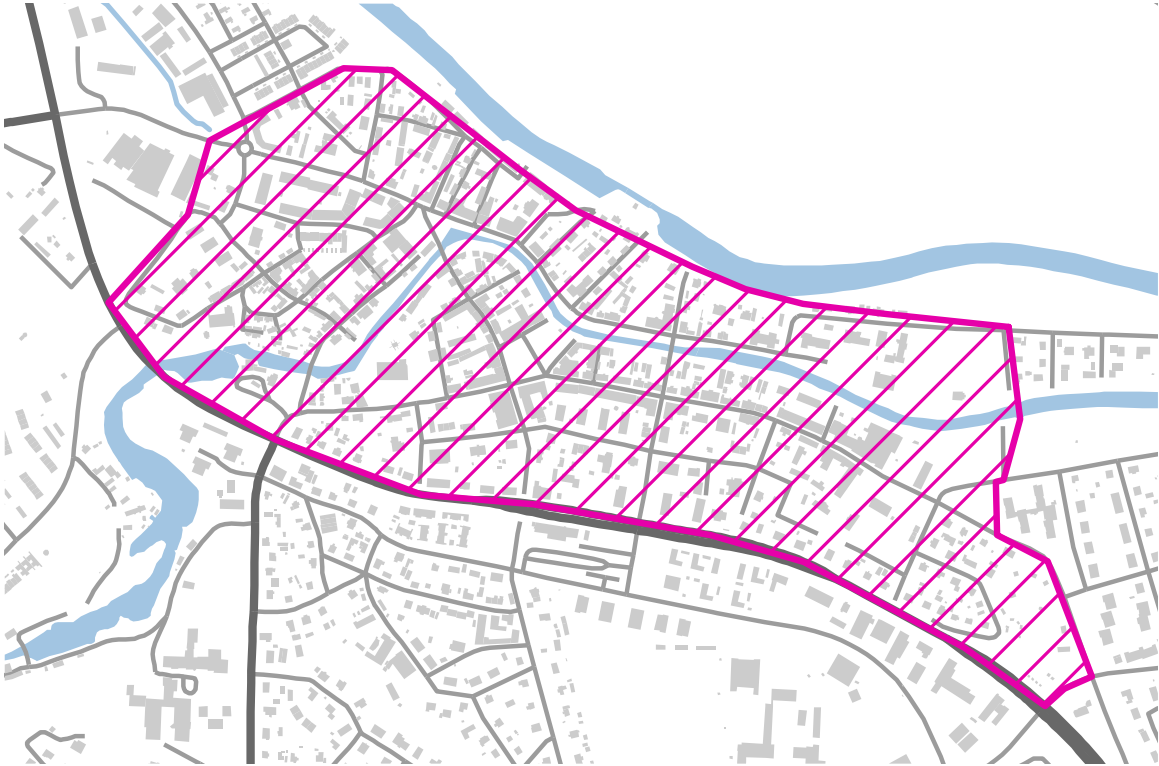

## **SYFTET MED RIKTLINJER FÖR UTESERVERING**

Syftet med riktlinjerna är att kommunens offentliga platser ska vara trivsamma, trygga och tillgängliga för alla som vistas där. Kommunen bedömer alltid en ansökan om användning av offentlig plats till exempel uteservering utifrån hänsyn till omgivningen och det allmännas intresse. Det kan röra sig om trafik, stadsbild, pågående markanvändning, miljö, eventuella störningar, buller eller risk att bestående skador på markbeläggning, träd eller planteringsytor uppstår. Särskilda villkor kan behöva anges i tillståndet för att säkra miljön för gångtrafikanter och tillgänglighet för rörelsehindrade eller synskadade personer. I centrala Söderköping ska hänsyn också tas till helhetsintrycket och upplevelsen av den kulturhistoriskt värdefulla miljön. Vid planering av en uteservering ska alltid hänsyn tas till annan verksamhet på platsen. Rådgör med Söderköpings kommun inför en ny uteservering!

## **RIKSINTRESSE FÖR KULTURMILJÖVÅRDEN**

Söderköpings kommun omfattas av Riksintresse för Kulturmiljövården och stora delar av den centrala staden omfattas även av detaljplaner som skyddar den känsliga kulturmiljön. För att säkerställa att staden utformas med en hög kvalitet gällande utformningen krävs att det finns bra och tydliga förslag på hur uteserveringar ska se ut i dessa känsliga miljöer samt få ett gemensamt uttryck vad gäller utformningen och gestaltning av uteserveringar som tar hänsyn till dess känsliga omgivning.

## **OFFENTLIG PLATS**

Offentliga platser i Sverige är enligt ordningslagen allmänna vägar, gator, torg, trottoarer, parker och platser som i detaljplan redovisas som allmän plats. Det finns även andra områden som jämföras med offentlig plats, till exempel kommunens badplatser och friluftsområden. Den offentliga platsen ägs oftast av kommunen.

## **KRAV PÅ POLISTILLSTÅND**

Enligt 3 kap 1 § Ordningslagen (1993:1617) krävs i princip alltid Polismyndighetens tillstånd för användande av offentlig plats för enskild angelägenhet. Ansökan ska göras på en särskild blankett som finns hos Polisen eller via polisens e-tjänst. Kommunen fungerar som remissinstans åt Polisen. Utifrån ansökan, som bifogas remissen från polismyndigheten, bedömer Söderköpings kommun lämpligheten för tillståndet.

Uteserveringar kan tillåtas under en begränsad tid på bilfria ytor, torg och öppna platser och kan även tillåtas på/vid gator om framkomlighet och trafiksäkerheten kan säkerställas. Innan ansökan skickas till Polisen är det lämpligt att kontakta Söderköpings kommun för att kontrollera att val av plats och utformning är lämplig. Tänk också på att handläggningstiderna kan variera både för kommunen och Polismyndigheten. Var ute i god tid!

Söderköpings kommun har även riktlinjer avseende musik utomhus sommartid inom Söderköpings stadskärna (maj till och med september) Dessa är antagna av Samhällsbyggnadsnämnden och finns att läsa på kommunens hemsida.

## **AVGIFTER**

Polismyndigheten tar ut en ansökningsavgift och kommunen tar ut en ersättning för markupplåtelse enligt fastställd taxa av kommunfullmäktige samt avgift vid eventuellt bygglov för bygglovspliktiga åtgärder.

## UTFORMNING

Uteserveringarna ska vara tillgängliga för alla, även för personer med nedsatt rörelse- eller orienteringsförmåga. Genom att följa reglerna för avgränsningar, passageavstånd och genom övrig utformning blir staden mera tillgänglig. Alla ska ha glädje av stadens uteserveringar och känna sig välkomna.

Passagemöjligheter över möbleringsytan ska finnas. Fotgängare ska kunna passera obehindrat utanför en uteservering och en bedömning från fall till fall ska göras och anpassning ska göras till den specifika platsen. Trafiksäkerhet och framkomlighet för gående ska vara god samt ska framkomlighet för räddningstjänsten säkras.

Uteserveringarna ska upplevas som en del av torg- eller gaturummet och ge ett lätt och luftigt intryck. Eftersom serveringarna är en del av det offentliga rummet får de inte påverka miljön med starka färger eller reklam. Reklam för den verksamhet som innehar uteserveringen tillåts. Rikstäckande reklam är **inte** tillåtet. All möblering och utsmyckning ska finnas inom den tillåtna ytan för serveringen. Uteserveringar med alkoholtillstånd ska avgränsas med staket som är väl anpassat och smälter in i miljön.

Huvudsäsongen för uteserveringar är 1 maj till 30 september. Tillstånd kan sökas för hela året på sökandens initiativ så att det även går att sitta utomhus under höst- och vintersäsongen. Detta förutsätter att underhåll, skötsel samt snöröjning sköts av sökanden vilket avtalas i separat tillståndsdokument. Kommunen bedömer lämpligheten om det är möjligt med en förlängning av uteserveringen och det beror på var i kommunen uteserveringen är placerad om förlängning är möjlig. Förlängning i efterhand kräver nytt polistillstånd samt avgift till polisen. Ansökningarna beviljas för en säsong i taget. Det är viktigt att underhåll och renhållningen håller en hög standard för en positiv och tilltalande upplevelse för uteserveringen.

Eldkorgar, marschaller och brinnande ljus tillåts endast i hållare och i ljuslyktor med stabil bottenplatta och skyddad låga för att inte orsaka skada på förbipasserande eller markbeläggning. Marschaller, ljuslyktor, blomkrukor eller andra lösa föremål får heller inte utgöra hinder eller fara för förbipasserande.

## UTESERVERINGENS GOLV

Uteserveringarna tillhör gatan och är en del av stadens uterum. Mindre fasta anordningar bör användas. För att bevara Söderköpings karaktär ska golvet i första hand utgöras av gatans eller torgets stenbeläggning. Dock kan trädäck tillåtas där så krävs samtidigt ska tillgänglighetskravet alltid beaktas.

## MARKISER OCH PARASOLL SOM TAK

Uteserveringarna får förses med skydd i form av tygparasoller utan särskilt tillstånd. Parasoller eller markiser får inte placeras så att de i någon del hamnar utanför den upplåtna markytan alltså utanför uteserveringen. Parasoller och markiser ska vara neutrala, enfärgade och i en färg som är anpassad till byggnadens färgskala och vara tillverkade av tyg samt ge ett luftigt intryck.

Avståndet mellan underkant parasoll/markis och gatuplanet får inte var lägre än 2,30 meter.

Markiserna ska vara fribärande utan att ingrepp görs i byggnader, fasad och stödpinnar får inte förekomma.

Reklam på parasoller eller markiser är inte tillåtna annat än för den verksamhet som innehar uteserveringen. Reklam på parasoller och liknande material från rikstäckande företag är **inte** tillåtna och passar inte in i vår känsliga stadsmiljö.

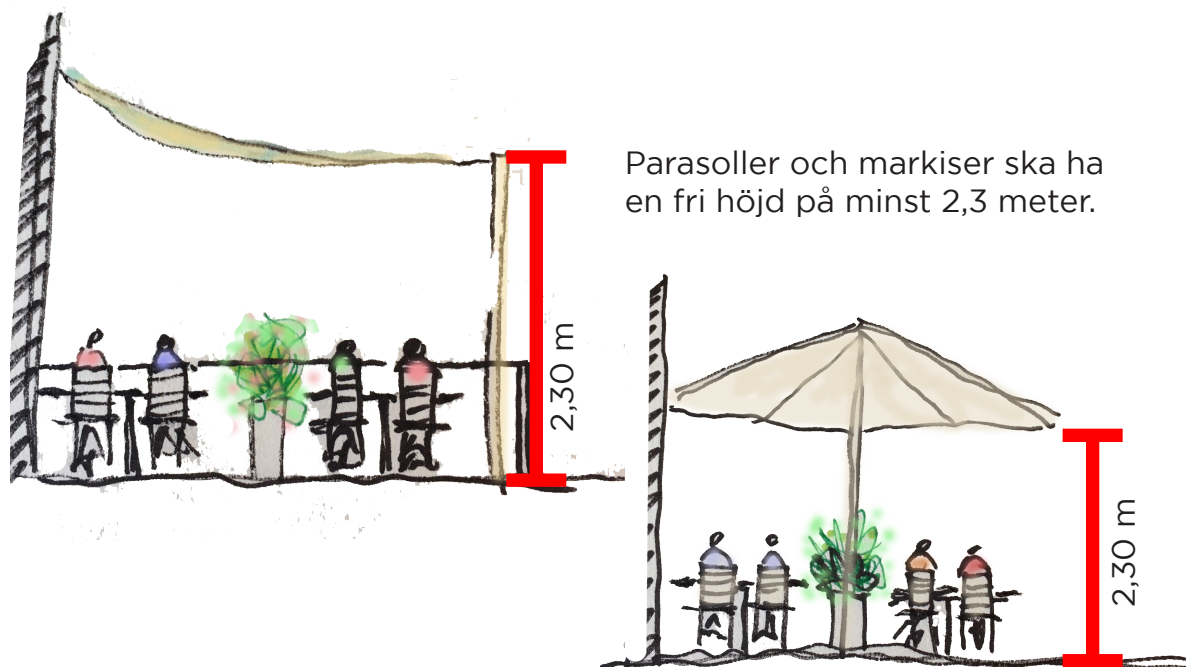

## SERVERINGARNAS STAKET

Meningen med uteserveringar är att de är ute i det fria. Med hänsyn till synskadade krävs alltid en avgränsning som ska vara anpassad efter den känsliga kulturmiljön. Serveringar får inramas av staket som ska placeras inom den yta det finns markupplåtelse för. Staketen ska vara så enkla som möjligt och genomsiktliga. Staketet ska vara 0,8 – 1,1 m högt och ha en nedre tvärslå 0,1 – 0,3 m över mark som ledstråk för synskadade att inte riskera att falla in i uteserveringen.

Avskärmningarna bör vara konstruerat av svartmålat järn eller smide med en ram och mycket gles fyllning inom ramen. Staketet ska vara löstagbart. Det är inte tillåtet att borra eller göra hål i markunderlaget utan Länsstyrelsen eller kommunens godkännande. Söderköping vilar på tjocka kulturlager, upp till fyra meter tjocka vilket innebär att Söderköpings innerstad omfattas av Miljöbalkens fornlämningskydd. Alla fornlämningar är skyddade enligt lag och exploatörerna måste ha särskilt tillstånd för att få gräva. Hela Söderköpings innerstad räknas som fornlämning. Vindskydd som spänns utanpå eller innanför staket är inte tillåtet eftersom lättheten försvinner och uteserveringen tar för mycket visuell plats i gaturummet.

### EXEMPEL PÅ STAKET:



Bild framtagen av Emmy Walmark

## MÖBLER

Alla möbler måste placeras inom serveringens avgränsning. Stolar och bord bör väljas med omsorg och vara av lätt karaktär för att passa in i gatumiljön, förslagsvis smide, metall eller trä för att inte bli för dominerande. Färgsättning på möbler ska anpassas till omgivningen samt ska en bedömning göras i varje enskilt fall. Förslag på möbler skickas med i ansökan. Plastmöbler är **inte** tillåtet.

Möbleringen och avgränsningen runt uteserveringarna ska anpassas efter lokalernas utrymningsvägar som inte får blockeras eller försämra utrymningsvägarna.

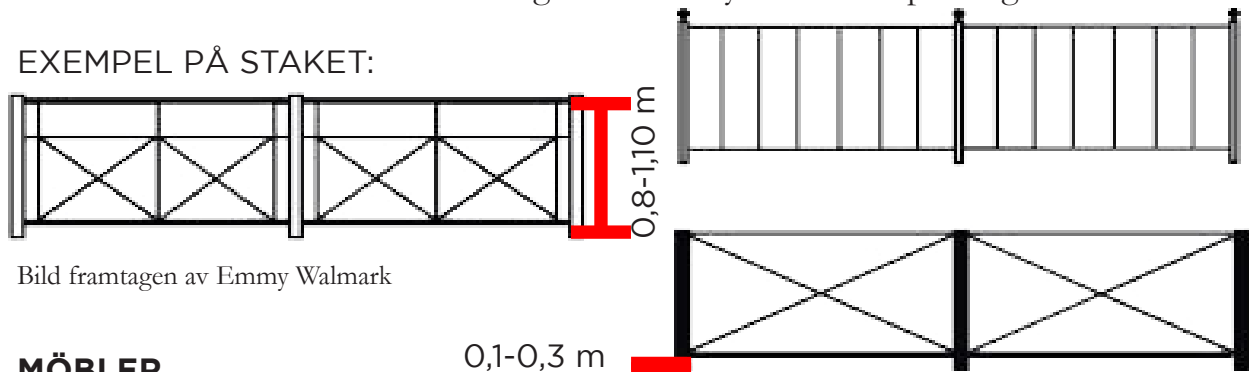
### EXEMPEL PÅ MÖBLER:



Bild framtagen av  
Emmy Walmark



## UPPFÖLJNING OCH KONTROLL

- Polisen är tillsynsmyndighet och Söderköpings kommun har rätt att återkalla tillståndet om villkoren i tillståndet inte efterlevs.
- Riktlinjen för uteserveringar träder ikraft 2023-04-01 efter antagande i Samhällsbyggnadsnämnden. Sökanden har en övergångsperiod om 2 år på sig att anpassa sin uteservering till gällande riktlinjer fram till och med 2025-04-01.
- Om rättelse inte sker omedelbart efter polisens eller kommunens påpekande återkallas tillståndet med omedelbar verkan. Misskötsel kan komma att tas in i bedömningen vid kommande ansökningar om tillstånd.
- Efter tillståndstidens slut ska ytan återställas och alla anordningar för markiser eller parasoller plockas bort.
- Om ytor inte återställs efter upplåtelsen har kommunen rätt att utföra återställandet på användarens bekostnad.
- Om skador uppstår eller om uteserveringen innebär extra renhållning utför Söderköpings kommun nödvändiga åtgärder på användarens bekostnad.
- Tänk på att det kan krävas andra tillstånd i samband med din uteservering, som till exempel bygglov, lov för alkoholservice, hantering av brandfarlig vara eller livsmedelshandling.
- Ta gärna kontakt med Söderköpings kommun och bygglovskontoret för råd inför din ansökan!

## VAD SÄGER LAGEN?

**Polismyndigheten** är bunden av kommunens ställningstagande i tillståndsärendet. Utöver tillstånd enligt ordningslagen, kan en viss verksamhet även kräva tillstånd enligt annan speciallagstiftning. När Polismyndigheten har lämnat tillstånd till en viss upplåtelse har kommunen rätt att ta ut avgift för denna.

**Miljöbalken** reglerar hur olägenheter för människors hälsa eller miljön, till exempel störande ljud eller lukt ska motverkas.

**Plan- och bygglagen** reglerar till exempel tillgänglighet och bygglovspliktiga konstruktioner.

**Alkohollagen** reglerar gällande förutsättningar för servering av alkoholhaltiga drycker. Om alkohol ska serveras på din uteservering krävs utskänkningstillstånd för alkohol. På [www.soderkoping.se](http://www.soderkoping.se) finns all information hur du söker tillstånd för att kunna servera alkohol.

**Livsmedelslagen** reglerar hantering av livsmedel. Innan en lokal med försäljning och servering av livsmedel utökas med uteservering, bör alltid miljökontoret i Söderköpings kommun kontaktas eftersom en ny eller ändrad registrering av livsmedelsanläggning kan behövas.

**Tobakslagen** reglerar rökförbud på uteserveringen.

**Lag om skydd mot olyckor** reglerar kravet på så kallat ”skäligt brandskydd” Utrymningsvägar från lokaler, uppställningsytor för räddningstjänstens höjdfordon får ej blockeras. Räddningstjänsten i Söderköping ska kontaktas med frågor som berör brandskydd, utrymningsvägar eller liknande frågor. Lag om brandfarliga och explosiva varor reglerar till exempel användning av gasol för terrassvärmare eller för matlagning.

## **SÅ HÄR ANSÖKER DU:**

- Ta kontakt med samhallsbyggnadsnämnden@soederkoping.se för att få svar på frågor gällande uteserveringens utformning samt anpassning till rådande kulturmiljö.
- Ansökan till polisen skickas in av sökanden (Polisen skickar i sin tur ansökan till Söderköpings kommun för remissvar)
- I ansökan ska följande finnas:

Karta (till exempel från Lantmäteriet, Google maps eller liknande) som visar uteplatsens avgränsning samt dess yta angiven i kvadratmeter.

Förslag på möbler, staket, parasoll/markis med färgprover ska finnas med i ansökan.



**SÖDERKÖPING.SE**

Söderköpings kommun, 614 80 Söderköping  
[www.soderkoping.se](http://www.soderkoping.se), 0121-181 00